

Kuno Smart Ring

Korte Gids

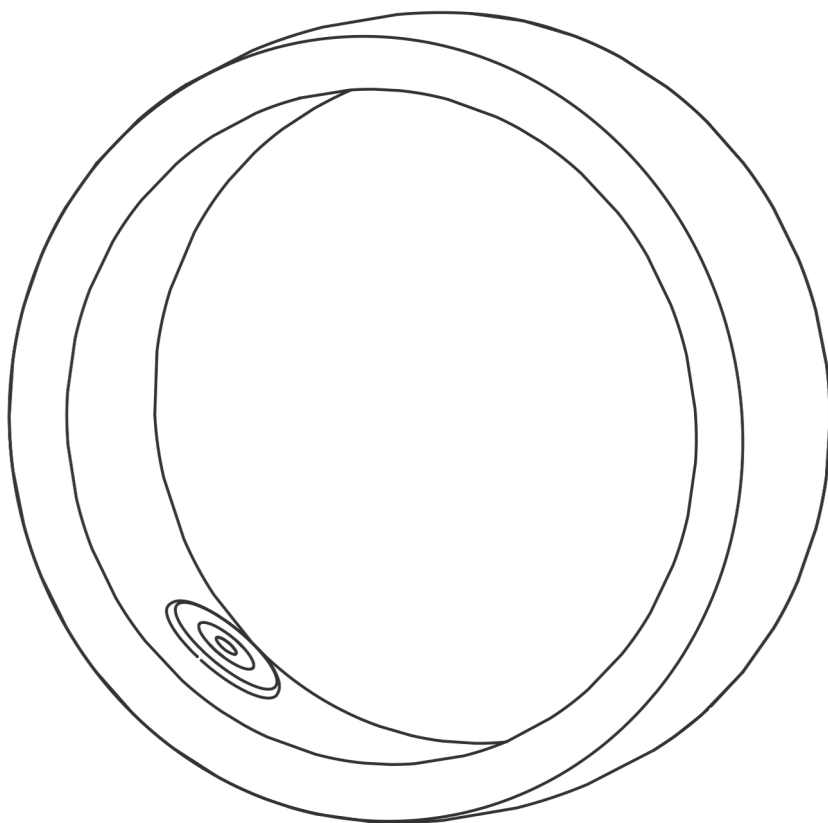

KUNO

Overzicht

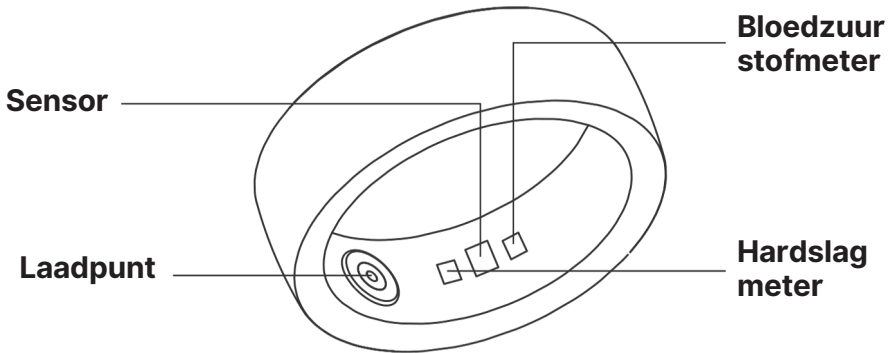

Hoe draag je de ring?

Draag de ring om uw geschikte vinger en kies een comfortabele maat. Stel voor om het op de wijsvinger, middelvinger en ringvinger te dragen voor een betere monitoring van gegevens.

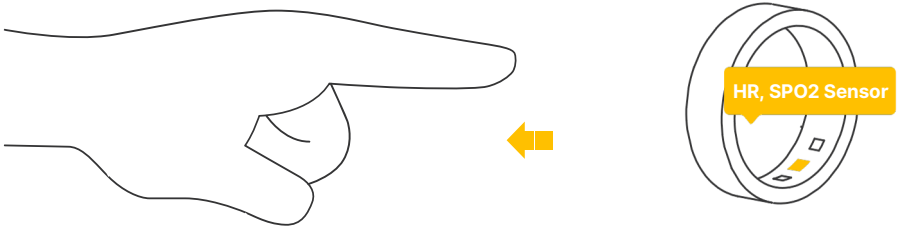

Laat de sensor aan de binnenkant van uw vingers zitten voor een nauwkeurigere meting van de hartslag en het zuurstofgehalte in het bloed wanneer u deze draagt.

Verbinding

Download de QRing App in de App store of google play store.



APP Store: QRing



Google Play: QRing

